

MODELLI F2000:

- F2000 INOX
- F2000 SLIDE
- F2000 H
- F 2000 HM
- F2000 + GEM B520 GP
- F2000 AD

F2000 MODELS:

- F2000 INOX
- F2000 SLIDE
- F2000 H
- F 2000 HM
- F2000 + GEM B520 GP
- F2000 AD

MODELES F2000:

- F2000 INOX
- F2000 SLIDE
- F2000 H
- F 2000 HM
- F2000 + GEM B520 GP
- F2000 AD

F2000 MODELL:

- F2000 INOX
- F2000 SLIDE
- F2000 H
- F 2000 HM
- F2000 + GEM B520 GP
- F2000 AD

F2000 MODELOS:

- F2000 INOX
- F2000 SLIDE
- F2000 H
- F 2000 HM
- F2000 + GEM B520 GP
- F2000 AD

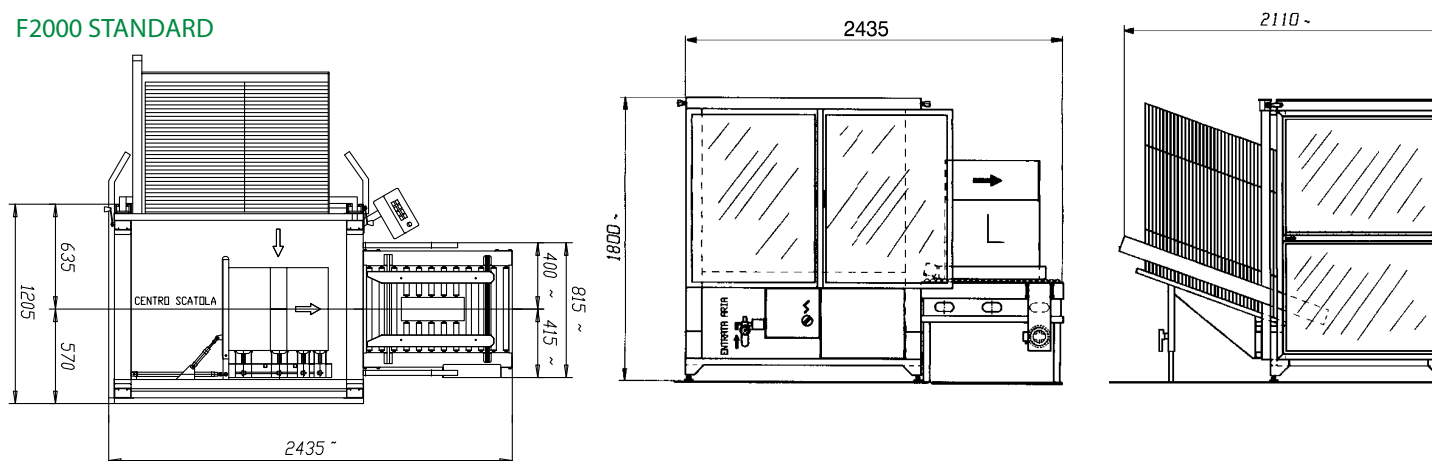
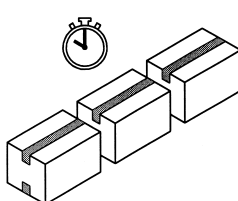
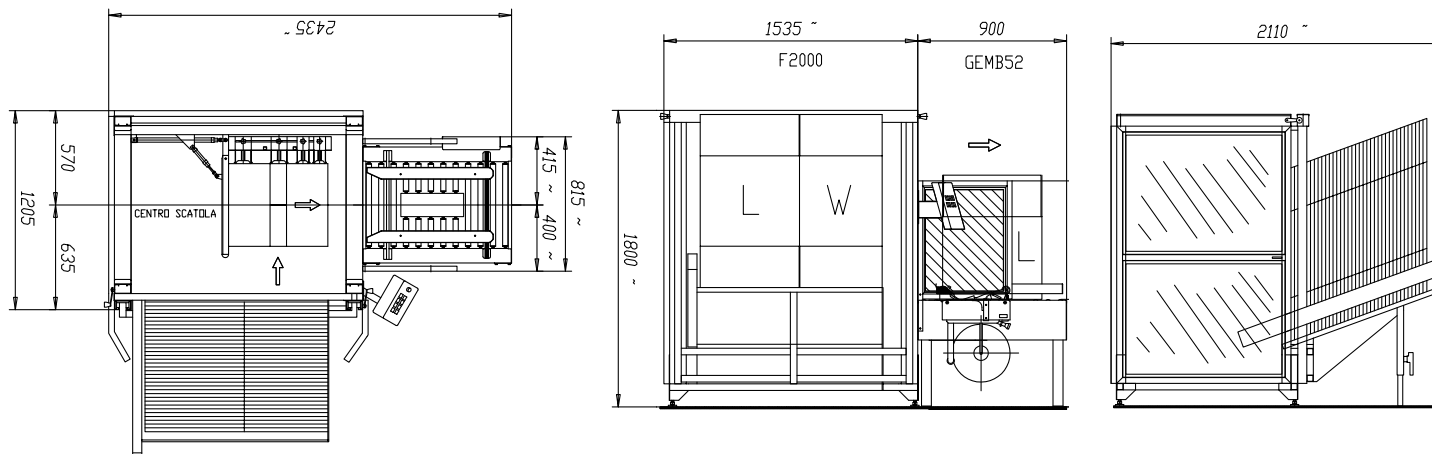
F2000 INOX**F2000 SLIDE****F2000****DATI TECNICI:****TECHNICAL DATA:****DONNÉES TECHNIQUES:****TECHNISCHE DATEN:****FICHA TÉCNICA:****F2000 STANDARD****F2000 OPPOSTO**

- Produzione media: 900 scatole/ora
- Production moyenne: 900 boîtes/heure
- Producción promedio: 900 cajas/hora
- Average production: 900 boxes/hour
- Durchschnittliche Produktion: 900 Kartons/Std

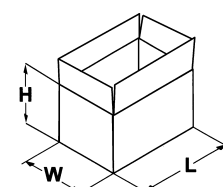

	MIN	MAX
L	220 mm	600 mm
W	100 mm	500 mm
H	100 mm	500 mm

- Capacità magazzino: 110 scatole
- Box loader unit capacity: 110 boxes
- Capacité magasin (boîtes): 110 boîtes
- Kartonstapel-Einheit Ladungskapazität: 110 Kartons
- Capacidad almacén: 110 cajas

- Pressione massima ammissibile: 7 bar
- Max air pressure allowed: 7 bar
- Pression max. admise: 7 bar
- Max.zulässiger Druck: 7 bar
- Max presión: 7 bar

- Consumo aria per ciclo scatola: 22 nl./6 bar
- Air consumption cycle box: 22 nl./6 bar
- Consommation d'air par cycle boîtes: 22 nl./6 bar
- Luftverbrauch pro Kartonzyklus: 22 nl./6 bar
- Consumo de aire por ciclo caja: 22 nl./6 bar

- Potenza installata: 0,4 kW
- Installed power: 0,4 kW
- Puissance installée: 0,4 kW
- Einggerichtete Leistung: 0,4 kW
- Potencia instalada: 0,4 kW

- Sistema vuoto Venturi: 25m3/h 700mm HG
- Venturi vacuum unit: 25m3/h 700mm HG
- Groupe de vide Venturi: 25m3/h 700mm HG
- Vakuu Venturi Gruppe: 25m3/h 700mm HG
- Equipo de vacío Venturi: 25m3/h 700mm HG



Distributed by

COMARME

COMARME S.r.l. a socio unico

sede operativa (factory)
Quartiere Mirabella snc, 20081 Abbiategrosso (MI) - ITALY
Tel. +39 02 9422002 - Fax +39 02 9422096

e-mail: info@comarmesrl.com - website: www.comarmesrl.com

COMARME**F2000**

- FORMATORE AUTOMATICO DI SCATOLE
- FORMEUSE AUTOMATIQUE DE CARTONS
- FORMADORA AUTOMÁTICA DE CAJAS
- AUTOMATIC CARTON ERECTING MACHINE
- AUTOMATISCHER KARTONAUFRICHTER

F2000

Il formatore automatico Comarme modello F2000 forma le scatole con le 4 falde inferiori chiuse prelevandole dal magazzino scatole in acciaio inox con capacità scatole fino a nr. 110 in base allo spessore della scatola. Le 4 falde inferiori sono chiuse tramite nastro adesivo dalla nastratrice situata in uscita dal formatore GEM B52. Le ridotte dimensioni del formatore permettono di usufruire e di installare la macchina in spazi limitati non occupando così grandi superfici.

Der F2000 richtet vollautomatisch die Kartons auf und faltet die vier unteren Klappen. Die flachen Kartons werden von dem seitlichen Kartonlager entnommen. Der geformte Karton wird dann zur Verpackungsstrasse geleitet nach dem erfolgten automatischen Bandverkleben des Bodens. Die Kartonaufrichtung erfolgt unter höchster Zuverlässigkeit auch bei Kartons aus leichter Pappe dank einer patentierten Vorrichtung. Die eingeschränkten Maße ermöglichen den Einsatz des F2000/F 2008 auch innerhalb einer bereits bestehenden Verpackungslinie oder in begrenzten Räumen.

F2000 forma automáticamente las cajas extrayéndolas del almacén lateral y plegando las cuatro solapas inferiores. Las cajas formadas son entregadas a la línea de encajado tras pasar por la zona de precintado automático de la parte inferior. La máquina funciona con perfecta fiabilidad también con cajas de cartón délgado (débiles) gracias a un dispositivo patentado que bloquea la caja por tres de sus lados, de esta forma las solapas no se tocan. La F 2000/F 2008 puede ponerse en líneas de embalaje ya existentes o en espacios limitados, gracias a su reducido tamaño.

The F2000 case former prepares the boxes with the 4 bottom flaps folded, taking them from the side magazine (Box loader) in stainless steel with the capacity up to 110 boxes depending on boxes thickness. The bottom flaps are closed by adhesive tape by the bottom sealer GEM B52 and sent to the filling station. This carton erector setup perfect folded boxes, even in case with light cartons, thanks to the special for this machine designed folding device. Any interference between the flaps during folding is completely eliminated. The compact dimensions allows the machine to be incorporated in existing lines or installed in a limited space.

La F2000 est une formeuse qui forme automatiquement les caisses américaines en pliant les quatre rabats inferieurs de celles-ci. Le magasin de la machine en acier inoxydable est latéral, positionné à gauche ou à droite avec une capacité jusqu'à 110 boîtes en dépendance de l'épaisseur de celles-ci. Le carton ainsi formé est acheminé, après que la fond ait été fermé par de l'adhésif ou de la bande gommée gommée, sur la ligne de remplissage. La fiabilité de la machine est assurée même en cas d'un carton de faible grammage grâce à un dispositif breveté. Le chevauchement des rabats a été supprimé. Les réduites dimensions de F2000 permettent de l'introduire aussi en ligne existantes ou en espaces petits.



OPTIONALS:

- Route con freno per altezza min 750 mm
- Formatura scatole con altezza max 650 mm mod. F2000H
- Sigillatura con colla hot melt mod. F2000 HM
- Chiusura scatole con carta Gommata mod. F2000 + GEM B52 GP

OPTIONALS:

- Caster wheels for min working table height 750 mm
- F2000H model for boxes high 650 mm with top flaps closed
- F2000HM for hot melt sealing
- F2000 + GEM B52 GP model for case forming & sealing by adhesive tape

OPTIONALS:

- Roues avec frein pour hauteur de travail 750 mm
- Hauteur de caisses maximum de 650 mm pour le modèle F2000H
- Fermeture par colle HM pour le modèle F2000 HM
- Fermeture des caisses par kraft gommé

OPTIONALS:

- Höheneinstellbare Räder mit Feststellbremse für Höhe min. 750 mm
- Ausführung für Kartonghöhe max. 650 mm – Typ F2000H
- Ausführung mit Heißleim-Verklebung F2000 HM
- Ausführung mit Nass-Verklebung F2000 + GEM B52 GP

OPTIONALS:

- Rueda con freno para altura min 750 mm
- Formando cajas con altura max 650 mm Mod. F2000H
- Sellado con cola de fusión en caliente Mod.
- Cerrado de cajas de cartón con papel

F2000

- 🇮🇹 Doppio gruppo ventose per scatole pesanti (su richiesta)
- 🇬🇧 Suction device of double suction feed for heavy boxes (on request)
- 🇫🇷 Main de prise avec rangées de ventouses doublées pour caisses lourdes (sur demande)
- 🇩🇪 Saugtaschen-Doppel-Einheit für schwere Kartons (Auf Anfrage)
- 🇪🇸 Grupo doble de ventosas para cajas pesadas (a petición)



- 🇮🇹 Pannello di controllo touch screen da 7" a colori PLC Siemens, Omron, Schneider, Allen-Bradley (su richiesta)
- 🇬🇧 Touch screen control panel 7" in colours PLC Siemens, Omron, Schneider, Allen-Bradley (on request)
- 🇫🇷 Platine de commandes Touch screen 7 avec automate (sur demande)
- 🇩🇪 Touch Screen Steuerungspanel 7" mit SPS Siemens, Omron, Schneider, Allen Bradley (Auf Anfrage)
- 🇪🇸 Panel de control con pantalla táctil de 7" y PLC Siemens, Omron, Schneider, Allen-Bradley (a petición)

🇮🇹 Sistema pneumatico di evacuazione scatole

- 🇬🇧 Pneumatic system for boxes evacuation
- 🇫🇷 Système pneumatique d'évacuation de caisses
- 🇩🇪 Pneumatischer Kartonausstoß mit Zufaltung
- 🇪🇸 Sistema neumático para salida de cajas



- 🇮🇹 Volantino di regolazione dimensioni scatole
- 🇬🇧 Boxes dimensions regulation manual knob
- 🇫🇷 Poignée de réglages des dimensions de caisses
- 🇩🇪 Handrad für die Einstellung der Kartongröße
- 🇪🇸 Manivela para ajustar las dimensiones de las cajas

- 🇮🇹 Nastratrice GEM B52 per chiusura falde inferiori scatola
- 🇬🇧 Bottom case sealer GEM B52 model to bottom flaps closing
- 🇫🇷 Scotcheuse de fond des caisses GEM B52
- 🇩🇪 Unterbodenverschleißmaschine GEM B52 Model
- 🇪🇸 Precintadora de fondos de cajas GEM B52



F2000 + CAR2002

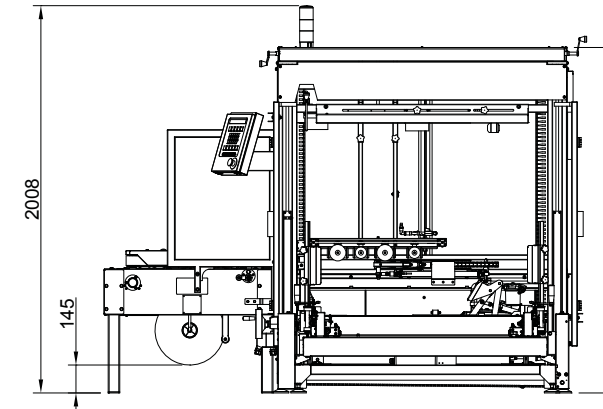
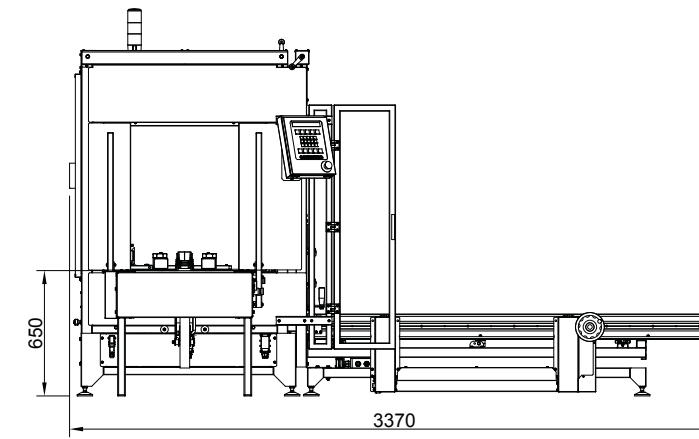

Caricatore motorizzato automatico mod. CAR 2002 per scatole con capacità da 270 a 300 scatole in base allo spessore delle stesse. Magazzino scatole motorizzato per aumentare l'autonomia di lavoro del formatore. La struttura è costituita da una base realizzata in lamiera d'acciaio inox. I cartoni vengono posti verticalmente rispetto al terreno e posizionati su due catene parallele. L'avanzamento è comandato da un dispositivo pneumatico. Lo spazio a disposizione è di 2500 mm. Il magazzino consente un processo di formatura in continuo. Segnalazione luminosa per avvisare lo svuotamento del caricatore.

Motorized magazine CAR 2002 model for increased work autonomy. The structure consists of steel plate bed. The boxes are inserted vertically to the ground and positioned on two parallel chains. Advance is controlled by a pneumatic device. The space available is 2500 mm. The magazine permits a continuous forming. Signal lights signal the imminent emptying of the loader. The can also be made other dimensions exactly proportional to those specified below.

Magasin motorisé additionnel pour augmenter l'autonomie de travail. La structure est constituée d'une base, réalisée en tôle d'acier. Les cartons sont posés verticalement par rapport au sol et sont positionnés sur deux chaînes parallèles. La translation est commandée par un dispositif pneumatique. L'espace disponible est de 2500 mm. Le magasin consent un processus de formage en continu. La condition de chargeur vide est indiquée par un signal lumineux. Le peut être réalisé aussi de manière tout à fait spéculaire.

Zusätzliches, motorisiertes Kartomagazin, damit besonders lang eigenständig arbeiten kann. Die Maschine besteht aus einem Stahlblechgestell. Die Kartons werden senkrecht zum Fullboden angeordnet und auf zwei parallelen Ketten positioniert. Für den Vorschub sorgt eine pneumatische Vorrichtung. Zur Verfeigung steht eine 2500 mm große Fläche. Dank des Kartomagazins ist ein ununterbrochener Kartonaufricht- und -verschleißablauf möglich. Eine Leuchtanzeige signalisiert das Fehlen von Kartons im Zubringer. kann auch komplett spiegelbildlich ausgeführt werden.

Cargador motorizado automático para cajas con capacidad de 270 a 300 cajas dependiendo del grosor del mismo. Almacén de cartón motorizado para aumentar la autonomía de trabajo del formador. Estructura fabricada en chapa de acero inoxidable. Los cartones se colocan verticalmente respecto al suelo sobre dos cadenas paralelas. La alimentación está controlada por un dispositivo neumático. El espacio disponible es de 2500 mm. El almacén permite un proceso de formación en continuo. Señal luminosa para advertir el vaciado del cargador.