

TAURIS
TP-601D

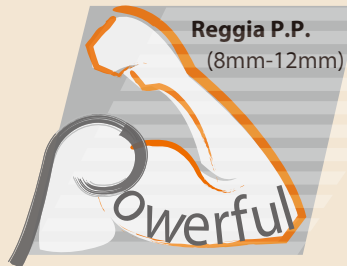

Full Strap
Advanced Strapping Systems



Una vasta gamma di reggiatrici automatiche con elevata affidabilità e prestazioni. Indicate per le più svariate esigenze di imballo.

- Reggiatrice modello TP-601D Tauris per reggia in P.P.
- Reggiatrice modello TP-601L Tauris Tavolo basso per reggia in P.P.
- Reggiatrice modello TP-6000 per reggia in P.P.

REGGIATRICI
AUTOMATICHE CON ARCO

Tauris

Reggiatrici con tensionamento elettronico

TP-601D

Il modello serie Tauris TP-601D è un'avanzata reggiatrice automatica per reggia con larghezza 8 mm - 12 mm.

Con le sue caratteristiche innovative, Tauris è la macchina più potente e con il miglior rapporto performance/prezzo della sua categoria per applicazioni di carattere generale con reggia in P.P.



Principali Caratteristiche



Testa di reggiatura robusta e affidabile

Compatta, robusta e l'alto livello di ingegnerizzazione assicurano un'eccellente durata dei componenti. L' utilizzo di sensori di prossimità migliorano l'affidabilità rispetto ai fincorsa convenzionali.



Controllo elettronico del tensionamento

Il tensionamento della reggia può essere regolato semplicemente girando una manopola.



Caricamento automatico della reggia

Poche e semplici operazioni consentono di effettuare velocemente il cambio bobina. La macchina "carica" automaticamente la reggia senza dover accedere all'interno della macchina. Non c'è bisogno di rimuoverla dalla linea.



Espulsore anello reggia

Nel caso il ciclo di reggiatura venga accidentalmente attivato senza la presenza di un pacco, l'anello di reggia viene espulso senza causare inceppamenti. Elimina i tempi di inattività.

Altre caratteristiche

Sensore arrivo reggia

Il sensore rileva se la reggia è in posizione corretta. In caso contrario il pulsante di start non può essere attivato.

Rilancio automatico reggia

La macchina rilancia automaticamente la reggia in caso di errore.

Espulsione spezzone reggia a fine bobina

Espelle lo spezzone di reggia non utilizzato e prepara così la macchina per il carico di una nuova bobina.

Modalità di avvio ciclo

La macchina può essere messa in funzione tramite pedale, pulsante o fotocellula.

Optional

- Struttura in acciaio inox SUS 304 (TP-601DS)

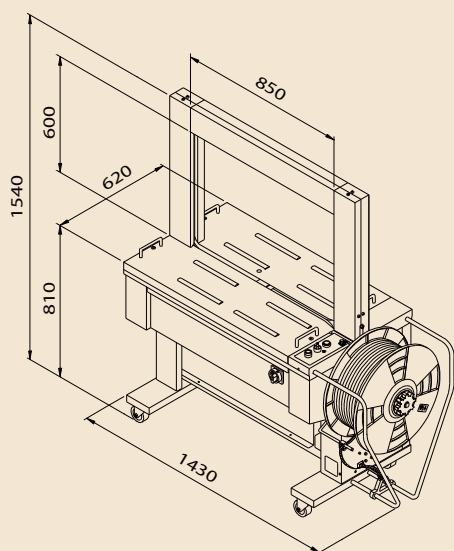

Famiglia Tauris

TP-601L

Tavolo basso

- Progettata per pacchi pesanti o di grandi dimensioni
- Per altre caratteristiche riferirsi a TP-601D

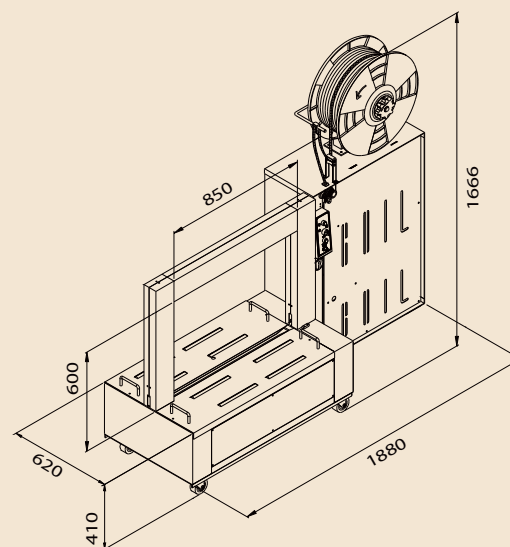

Dimensioni archi

TP-601D/TP-601L

H \ W	650	850	1050	1250
400				
600		Ⓢ		
800	N/A			
1000	N/A			
1200	N/A			

Ⓢ Misura standard: 850 mm(W) x 600 mm(H)

- N/A significa non disponibile
- Archi più grandi realizzabili su richiesta

TP-601D / TP-601L Dati tecnici

Larghezza reggia 8 mm-12 mm

Spessore reggia 0.55-0.75 mm

Tensione reggia 7-70 kg

Velocità al minuto (50Hz) 25 cicli

Peso netto 220 kg TP-601D

235 kg TP-601L

Alimentazione elettrica

230V 50Hz 1PH

Serie economica

Alla portata di tutti i budget

TP-6000

La TP-6000 è la reggiatrice automatica in versione economica per reggia in P.P. di larghezza 8mm - 15.5 mm. Con la sua comprovata qualità e il prezzo competitivo, è la soluzione con il miglior rapporto qualità/prezzo oggi disponibile sul mercato.



Principali caratteristiche

- Facilità d'uso e manutenzione
- Regolatore della tensione meccanico esterno. Il tensionamento può essere facilmente regolato tramite manopola.
- Alla portata di tutti i budget.

Optional

- "Short feed" sensore presenza reggia
Il sensore rileva se la reggia è stata lanciata correttamente nell'arco. In caso contrario il pulsante di start non può essere attivato.
- Struttura in acciaio inox SUS 304 (TP-6000S)

Dimensioni archi

H \ W	650	850	1050	1250
400				
600		Ⓢ		
800	N/A			
1000	N/A			
1200	N/A			

Ⓢ Misura standard: 850 mm(W) x 600 mm(H)

- N/A significa non disponibile
- Archi più grandi realizzabili su richiesta

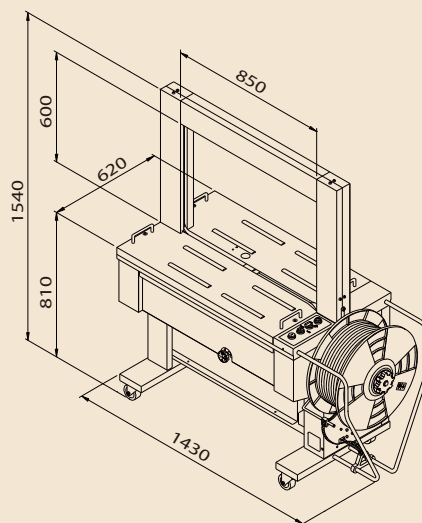

TP-6000 Dati tecnici

Larghezza reggia 8 mm-15.5 mm

Spessore reggia 0.55 mm-0.75 mm

Tensione reggia 10-70 kg

Velocità al minuto (50Hz) 24 cicli

Peso netto 220 kg

Alimentazione elettrica

230V 50Hz 1PH

Full Strap srl

V. delle Industrie, 11
13856 Vigliano Bilellese (BI) Italy
Tel. +39 015 3353310
Fax +39 015 3353313
mail: info@fullstrap.com
www.fullstrap.com



Tutte le specifiche possono essere soggette a modifiche.